

S2308-C



Screwdriver

Printed Matter No. 9836 1132 01

Valid from Serial No. A9740001
2012-01

Original Product instructions



	 WARNING

Atlas Copco

Norme di sicurezza

Dichiarazione sull'utilizzo

Questo prodotto è stato progettato per installare e rimuovere dispositivi di fissaggio in legno, metallo o plastica.

Nessun altro uso è permesso. Solo per utilizzo professionale.

Se l'utensile è dotato di una barra di reazione

La barra di reazione è progettata per assorbire la coppia di reazione degli utensili elettrici di assemblaggio.

Non è consentito l'uso per altre tipologie di impiego. Solo per utilizzo professionale.

Istruzioni di sicurezza

Per diminuire il rischio di eventuali danni fisici, è necessario che chiunque si appresti ad utilizzare, installare, riparare, eseguire la manutenzione o la sostituzione di accessori o che semplicemente lavori nelle strette vicinanze di questo utensile legga e capisca tutti i punti delle presenti istruzioni.

Il nostro obiettivo è produrre utensili che aiutino a lavorare con efficienza e in sicurezza. Il dispositivo di sicurezza più importante per questo o per altri utensili è l'UTENTE. È innanzitutto l'utente che con una cura e un'attenzione particolari deve prevenire eventuali danni. Non è possibile trattare tutti i possibili rischi in questo documento, ma abbiamo cercato di evidenziare alcuni tra quelli più importanti.

- Questo utensile elettrico deve essere installato, regolato e utilizzato solo da personale qualificato ed addestrato.
- Questo prodotto e i relativi accessori non devono essere modificati.
- Non utilizzare l'utensile se è stato danneggiato.
- Se le targhette indicanti la velocità nominale, la pressione di esercizio e i segnali di pericolo sull'utensile diventano illeggibili o si staccano, sostituirle immediatamente.

i Per ulteriori informazioni sulla sicurezza, consultare:

- Altri documenti e informazioni in dotazione a questo utensile.
- Il proprio datore di lavoro, sindacato e/o associazione professionale.
- "Safety Code for Portable Air Tools" (ANSI B186.1), disponibile alla data di stampa presso Global Engineering Documents accedendo al sito <http://global.ihs.com/>, oppure chiamando 1 800 854 7179. In caso di difficoltà a procurarsi le norme ANSI, rivolgersi

direttamente a tale associazione visitando il sito <http://www.ansi.org/>

- Ulteriori informazioni sulla salute e la sicurezza sul lavoro sono disponibili sui seguenti siti Web:
- <http://www.osha.gov> (USA)
- <http://europe.osha.eu.int> (Europa)

⚠ Rischi connessi all'alimentazione pneumatica e relativi collegamenti

- L'aria sotto pressione può causare gravi lesioni personali.
- Chiudere sempre l'erogazione dell'aria e scollegare l'utensile dalla rete quando non viene utilizzato, prima di sostituire gli accessori o quando si eseguono riparazioni.
- Non dirigere mai il getto d'aria verso sé stessi o altre persone.
- I colpi di frusta dei tubi possono causare gravi danni. Controllare sempre tubi e raccordi per accertare eventuali perdite o danneggiamenti.
- Non utilizzare raccordi a cambio rapido sull'utensile. Leggere le istruzioni per il corretto montaggio.
- Ogniqualvolta si utilizzano attacchi universali rotativi, installare spine di blocco.
- Utilizzare sempre l'alimentazione pneumatica minima necessaria per la lavorazione; NON SUPERARE MAI 6,3 BAR / 90 PSIG.
- Installare sempre un regolatore di pressione dell'aria sulla linea di alimentazione dell'aria.

⚠ Rischi causati dal rimanere impigliati

- Tenersi distanti dal meccanismo di rotazione. Se indumenti larghi, guanti, gioielli e collane non sono tenuti a distanza dall'utensile e dagli accessori, si può rischiare il soffocamento e/o lacerazioni, anche al cuoio capelluto se i capelli restano impigliati.
- I guanti possono restare impigliati nel meccanismo di rotazione, causando l'amputazione o la frattura delle dita.
- Le bussole rotanti e le relative prolunghie possono facilmente intrappolare guanti con rivestimento in gomma o guanti rinforzati con metallo.
- Non indossare guanti larghi o guanti tagliati o logori.
- Non afferrare mai il meccanismo di rotazione, la bussola o la prolunga.

⚠ Rischi relativi agli oggetti scagliati con forza

- Indossare sempre protezioni antiurto per gli occhi e per il volto quando si lavora con l'utensile o in prossimità di esso per operazioni di manutenzione,

funzionamento o riparazione o per la sostituzione di accessori.

- Accertarsi che tutto il personale in quella zona indossi protezioni resistenti per gli occhi e per il viso. Qualsiasi proiettile, per quanto piccolo, può ferire gli occhi e causare cecità.
- I dispositivi di fissaggio a coppia eccessiva o scarsa possono causare gravi lesioni ed essere soggetti a rottura, allentamento o separazione. Le parti staccate possono diventare proiettili. Gli assemblaggi che richiedono una
- determinata coppia devono essere verificati utilizzando un misuratore di coppia. **NOTA** Le cosiddette chiavi torsionometriche a scatto non sono in grado di controllare condizioni di coppia eccessiva potenzialmente pericolose.
- Non usare bussole a mano. Usare solo bussole elettriche o a impatto in buone condizioni.
- Verificare che il pezzo sia fissato saldamente.

⚠ **Rischi connessi all'utilizzo**

- Gli operatori e gli addetti alla manutenzione devono essere fisicamente in grado di maneggiare la mole, il peso e la potenza erogata dall'utensile.
- Sostenere l'utensile correttamente: è necessaria una presa con entrambe le mani per essere in grado di contrastare i movimenti normali o improvvisi.
- Sorreggere sempre saldamente l'impugnatura dell'utensile in direzione opposta a quella di rotazione dell'alberino, per ridurre l'effetto di un'improvvisa coppia di reazione durante il serraggio finale e l'allentamento iniziale.
- Se possibile, utilizzare un braccio di sospensione per assorbire la coppia di reazione. In caso contrario, si raccomanda l'utilizzo di impugnature laterali per gli utensili diritti o a pistola, e di barre di reazione per gli avvitadadi ad angolo. In tutti i casi, si raccomanda l'impiego di un mezzo di assorbimento della coppia di reazione superiore a 4 Nm (3 lbf.ft) per gli utensili diritti, superiore a 10 Nm (7,5 lbf.ft) per gli utensili a pistola, e superiore a 60 Nm (44 lbf.ft) per gli avvitadadi ad angolo.
- Prima di iniziare il lavoro, controllare che la pressione pneumatica non superi il valore impostato: una pressione più alta provoca un aumento della coppia.
- Non utilizzare in spazi ristretti. Attenzione alle mani: non schiacciarle tra il pezzo e l'utensile, specialmente quando si svita.

⚠ **Rischi connessi ai movimenti ripetitivi**

- Durante l'utilizzo di utensili elettrici per l'esecuzione di attività lavorative, l'operatore può provare dolore localizzato alle mani, agli arti

superiori, alle spalle, collo o in altre parti del corpo.

- Adottare una postura comoda mantenendo un appoggio sicuro sui piedi ed evitando le posizioni scomode o sbilanciate. Durante le lavorazioni prolungate, può essere utile cambiare posizione per evitare disagio e fatica.
- Non ignorare sintomi persistenti e ricorrenti quali disagio, dolore, fitte, indolenzimento muscolare, formicolio, intorpidimento, bruciore o rigidità. Interrompere l'utilizzo dell'utensile, informare il datore di lavoro e rivolgersi a un medico.

⚠ **Rischi relativi alle emissioni acustiche e vibratorie**

- I livelli acustici eccessivi possono causare perdite di udito permanenti e problemi quali il tinnito auricolare. Utilizzare le protezioni acustiche raccomandate dal datore di lavoro o dai regolamenti relativi alla salute e sicurezza sul lavoro.
- L'esposizione alle vibrazioni può danneggiare i nervi e ostacolare la circolazione sanguigna alle mani ed alle braccia. Indossare indumenti caldi e tenere le mani al riparo dal freddo e dall'umidità. In caso di intorpidimento, formicolio, dolore e sbianchimento della pelle, sospendere l'utilizzo dell'utensile, informare il datore di lavoro e consultare un medico.
- Mantenere una presa leggera ma sicura dell'utensile, perché il rischio derivante dalle vibrazioni generalmente aumenta quando la forza di presa è maggiore. Se possibile, utilizzare un braccio di sospensione o montare un'impugnatura laterale.

⚠ **Rischi relativi al luogo di lavoro**

- Scivolamenti, inciampi e cadute sono un'importante causa di infortuni gravi o mortali. Prestare attenzione alla presenza di tratti di tubo flessibile sulla superficie di calpestio o di lavoro.
- Evitare l'inalazione di polveri o fumi o il trattamento di residui dei processi di lavorazione che possono causare malattie (per esempio, cancro, malformazioni fetali, asma e/o dermatite). Utilizzare l'estrazione di polvere e indossare attrezzature protettive per la respirazione durante il lavoro con materiali che producono particelle sospese nell'aria.
- La polvere prodotta da sabbatura elettrica, utilizzo della sega, smerigliatura, perforazione e altre attività edili contiene sostanze chimiche che lo Stato della California ritiene provocino cancro, malformazioni del feto e disturbi dell'apparato riproduttivo. Si riportano di seguito alcuni esempi di tali sostanze chimiche:

- piombo contenuto nelle vernici mattoni,
- mattoni, cemento e altri materiali edili in silice cristallina
- arsenico e cromo provenienti da gomma trattata chimicamente

I rischi derivanti dall'esposizione a tali materiali variano in base alla frequenza di svolgimento dell'attività. Per ridurre l'esposizione a tali sostanze chimiche: lavorare in aree ben ventilate e utilizzare dispositivi di sicurezza approvati, come le maschere antipolvere progettate appositamente per filtrare le particelle microscopiche.

- Prestare la massima attenzione quando si lavora in ambienti poco conosciuti. Essere consapevoli dei pericoli creati dall'attività lavorativa svolta. Questo utensile non è isolato dal contatto con sorgenti elettriche.
- Questo utensile non è progettato per essere utilizzato in ambienti con pericolo di esplosioni.

NON GETTARE – CONSEGNARE ALL'UTENTE

Informazioni generali

DICHIARAZIONE CE DI CONFORMITÀ

Atlas Copco Industrial Technique AB, S-105 23 STOCOLMA, SVEZIA dichiara che il prodotto (del tipo e con il numero di serie riportati nella pagina a fronte) è conforme alle seguenti Direttive: **2006/42/EC**

Norme armonizzate applicate:

ISO 11148-6

Documentazione tecnica disponibile presso:
Responsabile qualità, Atlas Copco Industrial Technique, Stoccolma, Svezia

Stoccolma, 01.07.13

Tobias Hahn, Direttore generale

Firma del dichiarante



Installazione

Qualità dell'aria

- Per ottenere prestazioni ottimali e prolungare al massimo la vita della macchina, si consiglia di utilizzare aria compressa con un punto di rugiada massimo pari a +10°C. Si raccomanda inoltre di

installare un essiccatore-refrigeratore d'aria di Atlas Copco.

- Utilizzare un filtro dell'aria separato di tipo Atlas Copco FIL, che rimuova i corpi solidi di grandezza superiore a 15 micron e oltre il 90% dell'acqua. Esso deve essere installato il più vicino possibile alla macchina e a monte di qualsiasi altra unità di trattamento dell'aria come REG o DIM (vedere Accessori per il trattamento dell'aria nel nostro catalogo principale). Pulire il tubo flessibile tramite soffiatura prima di collegarlo.

Modelli che richiedono lubrificazione ad aria:

- L'aria compressa deve contenere una piccola quantità d'olio. Si raccomanda di installare un lubrificatore a nebbia d'olio Atlas Copco (DIM), impostato in funzione del consumo d'aria dell'utensile pneumatico in base alle seguente formula:

$L = \text{Consumo aria (litri/s)}$

(Disponibile nella nostra letteratura di vendita).

$D = \text{Numero di gocce al minuto (1 goccia = 15 mm}^3\text{)}$

$L * 0,2 = D$

ciò si applica all'utilizzo di utensili pneumatici in cicli di funzionamento prolungati. Nel caso di cicli di funzionamento più brevi, è possibile utilizzare un lubrificatore monopunto Atlas Copco tipo Dosol.

Per la regolazione dell'unità Dosol, vedere Accessori per linee d'aria nel nostro catalogo principale.

Modelli non lubrificati:

- Nel caso di utensili non lubrificati, sarà il cliente a scegliere le apparecchiature periferiche da utilizzare. Tuttavia, l'eventuale presenza di piccole quantità d'olio nell'aria compressa, fornita ad esempio da un lubrificatore a nebbia d'olio (DIM) o da un sistema Dosol, non è un problema. Gli utensili a turbina fanno eccezione, in quanto devono essere mantenuti privi d'olio.

Connessione dell'aria compressa

- L'utensile è stato progettato per una pressione di esercizio massima (e) di 6–7 bar = 600–700 kPa = 6–7 kp/cm².
- Prima di collegare il flessibile, pulirlo con aria.

Uso

Istruzioni per l'uso

Vedere la figura in Istruzioni per la manutenzione

Funzionamento

Far girare il cacciavite fino a che viene raggiunta la coppia di serraggio preimpostata e la frizione comincia a "scivolare". A questo punto rilasciare rapidamente la leva/grilletto della valvola e sollevare il cacciavite dalla vite.

Regolazione della coppia di serraggio

Vedere la figura in Istruzioni per la manutenzione

Manutenzione

Per ottenere le massime prestazioni

In caso di condizioni di lavoro estreme - giunti morbidi ed impostazione max. - si raccomanda di lubrificare l'aria compressa.

L'aria compressa eccessivamente secca può ridurre la durata di palette ed attrezzo. Alimentando quotidianamente 0,1-0,2 ml d'olio nella macchina o utilizzando un lubrificatore automatico a nebbia d'olio Atlas Copco tipo DIM oppure un singolo lubrificatore tipo DOS, è possibile ottimizzare le prestazioni della macchina.

Protezione antiruggine e pulizia interna

Acqua, polvere e particelle di usura nell'aria compressa possono provocare l'ossidazione ed il grippaggio di palette, valvole, ecc. In prossimità della macchina deve essere installato un filtro dell'aria (vedere 'Qualità dell'aria'). Prima di periodi di inutilizzo prolungati, inserire alcune gocce d'olio nell'entrata dell'aria, far funzionare la macchina per 5-10 secondi ed assorbire l'olio con un panno.

Istruzioni per la manutenzione

La revisione e la manutenzione preventiva devono essere effettuate ad intervalli regolari almeno una volta all'anno oppure dopo un massimo di 250.000 serraggi, a seconda della scadenza che si presenta per prima. Qualora la macchina sia utilizzata con coppie elevate e lunghi tempi di serraggio può essere necessario revisionarla più frequentemente, la macchina deve essere controllata immediatamente.

Il filtro a reticella dell'ingresso dell'aria e il filtro di scarico devono essere puliti frequentemente o sostituiti per evitarne l'intasamento, che porterebbe ad una diminuzione delle prestazioni della macchina.

In sede di revisione, pulire a fondo tutte le parti e sostituire le parti danneggiate o usurate (ad esempio O-ring, palette).

Smontaggio / montaggio

E' importante che i raccordi filettati delle macchine siano serrati correttamente, cioè come indicato nelle specifiche sugli esplosi.

Pulizia

Pulire accuratamente tutte le parti con acqua ragia o detergente simile.

Per prevenire intasamenti e perdite di potenza, può essere necessario pulire l'eventuale filtro ed il filtro di scarico tra le varie revisioni.

Ispezione

Controllare tutte le parti dopo la pulizia. Sostituire le parti usurate e danneggiate.

Lubrificazione

Lubrificare in particolare ingranaggi, valvola e frizione con grasso contenente bisolfuro di molibdeno (ad es.

Molykote BR2 Plus).

Lubrificare con grasso gli O-ring ed i raccordi filettati prima dell'assemblaggio.

Ricambi

Per motivi tecnici, i ricambi senza numero di ordinazione non vengono spediti separatamente come i ricambi inclusi nei kit di assistenza.

L'uso di ricambi non originali Atlas Copco può compromettere le prestazioni e comportare maggiori interventi di manutenzione nonché invalidare tutte le garanzie, a discrezione dell'azienda.

Guida alla scelta del grasso

Marca	Universale	Frizione	Lubrificazione dell'air
BP	Energrease LS-EP2		Energol E46
Castrol	Spheerol EP L2		
Esso	Beacon EP2		Arox EP46
Q8	Rembrandt EP2		Chopin 46
Mobil	Mobilegrease XHP 222		Almo oil 525
Shell	Alvania EP2		Tonna R32
Texaco	Multifak EP2		Aries 32
Lubricating Engineers		LE 3752	

Marca	Ingranaggi	Rinvii angolari
Molycote	BR2 Plus	Longterm 2 Plus

Informazioni utili

 **Eseguire l'accesso a Atlas Copco**
www.atlascopco.com

Il nostro sito web offre informazioni sui prodotti, gli accessori, le parti di ricambio e le pubblicazioni.

Linee guida ergonomiche

- 1) Fare frequenti interruzioni e cambiare spesso la posizione di lavoro.
- 2) Adattare la zona della stazione di lavoro secondo le proprie necessità e il lavoro svolto.
 - Regolare un intervallo di distanza comodo da raggiungere determinando dove collocare pezzi e utensili, per evitare il carico statico.
 - Utilizzare l'attrezzatura della stazione di lavoro come tavoli o sedie adatte al lavoro svolto.
- 3) Evitare posizioni di lavoro sopra il livello della spalla o con tenuta statica durante le operazioni di assemblaggio.
 - Lavorando sopra il livello della spalla, ridurre il carico sui muscoli statici diminuendo il peso dell'utensile, utilizzando per esempio bracci a torsione, avvolgitubo o bilanciatori del peso. Il carico sui muscoli statici può inoltre essere ridotto tenendo l'utensile in prossimità del corpo.
 - Verificare di fare frequenti interruzioni.
 - Evitare posizioni estreme del braccio o del polso, in particolare per le operazioni che richiedono una certa forza.
- 4) Regolare il campo di visione perché sia comodo minimizzando il movimento degli occhi e del capo durante l'attività lavorativa.
- 5) Utilizzare un'illuminazione adeguata per il lavoro svolto.
- 6) Scegliere l'utensile corretto per il lavoro svolto.
- 7) Utilizzare protezioni acustiche in ambienti rumorosi.
- 8) Utilizzare utensili a inserimento o elementi di consumo di alta qualità, per minimizzare l'esposizione a livelli eccessivi di vibrazioni.
- 9) Minimizzare l'esposizione a forze di reazione.
 - Durante il taglio:
Il disco da taglio può incastrarsi se il disco è piegato o se non è guidato correttamente. Verificare di utilizzare flange corrette per i dischi da taglio ed evitare di piegare il disco durante l'operazione di troncatura.
 - Durante la perforazione:
Il trapano può bloccarsi durante l'attraversamento della punta da trapano. Verificare di impiegare impugnature di supporto se la coppia di stallo è troppo elevata. Lo standard di sicurezza ISO11148 parte 3 raccomanda di utilizzare un componente per assorbire la coppia di reazione sopra i 10 Nm per gli utensili a pistola e 4 Nm per gli utensili dritti.

- Quando si utilizzano utensili a trasmissione diretta o avvitatadi:

Le forze di reazione dipendono dall'impostazione dell'utensile e dalle caratteristiche del giunto. La capacità di sostenere forze di reazione dipende dalla resistenza e dalla postura dell'operatore. Adattare l'impostazione dell'utensile alla resistenza e alla postura dell'operatore e utilizzare un braccio a torsione o barra di reazione se la coppia è troppo elevata.

- D) In ambienti polverosi, utilizzare un sistema di estrazione della polvere o una maschera per la protezione della bocca.

Paese di origine

Fare riferimento alle informazioni sull'etichetta del prodotto.

Ricambi

Per motivi tecnici, i ricambi senza numero di ordinazione non vengono spediti separatamente come i ricambi inclusi nei kit di assistenza.

L'uso di ricambi non originali Atlas Copco può compromettere le prestazioni e comportare maggiori interventi di manutenzione nonché invalidare tutte le garanzie, a discrezione dell'azienda.

Garanzia

Contattare il rappresentante Atlas Copco della propria zona per presentare reclami in merito a un prodotto. La garanzia verrà approvata solo se il prodotto è stato installato, utilizzato e revisionato secondo le Istruzioni di funzionamento.

Vedere anche le condizioni di fornitura applicate dal distributore locale Atlas Copco.

ServAid

ServAid è un'utilità che permette di ottenere informazioni aggiornate sul prodotto riguardanti:

- Istruzioni di sicurezza
- Istruzioni su installazione, funzionamento e assistenza
- Viste esplose

ServAid semplifica il processo di ordinazione di ricambi, utensili di manutenzione e accessori per il prodotto scelto. L'utilità è continuamente aggiornata con informazioni su prodotti nuovi e riprogettati.

Con ServAid è possibile presentare contenuti in una lingua specifica, a condizione che siano disponibili traduzioni e visualizzare informazioni su prodotti obsoleti. ServAid offre una funzionalità di ricerca avanzata per l'intera gamma di prodotti Atlas Copco.

ServAid è disponibile in DVD e sul Web:

<http://servaidweb.atlascopco.com>

Per ulteriori informazioni, contattare il proprio rappresentante Atlas Copco oppure scrivere una mail a:

servaid.support@se.atlascopco.com

Schede informative in materia di sicurezza MSDS/SDS

Le schede informative in materia di sicurezza descrivono i prodotti chimici commercializzati da Atlas Copco.

Per ulteriori informazioni, consultare il sito web <http://www.atlascopco.com/>.

Scegli **Prodotti - Schede informative**, e seguire le istruzioni sulla pagina.

Dati tecnici

Rumore e di vibrazioni

Emissioni acustiche (conformi a ISO15744)	dBA
Livello della pressione acustica	82
Livello di potenza acustica	107
Incertezza	3

Valore vibratorio totale, valido dal 2010 (valore dei 3 assi conforme a ISO28927-2)	m/s ²
Valore delle vibrazioni	<2.5
Incertezza	-

Dichiarazione su vibrazioni e rumorosità

I valori qui dichiarati sono stati ottenuti mediante test eseguiti in laboratorio conformemente alla direttiva o agli standard indicati e sono idonei al raffronto con i valori dichiarati di altri utensili testati in conformità alla medesima direttiva o standard. I valori qui dichiarati non sono adeguati a un utilizzo per la valutazione del rischio e i valori misurati nei singoli luoghi di lavoro potrebbero essere più elevati. I valori di esposizione effettivi e il rischio di lesioni per ogni singolo operatore sono unici e dipendono dal modo in cui lavora l'operatore, dal pezzo e dalla struttura della stazione di lavoro, nonché dai tempi di esposizione e dalle condizioni fisiche dell'operatore.

Atlas Copco Industrial Technique AB non può essere ritenuta responsabile per le conseguenze derivanti dall'utilizzo dei valori dichiarati, invece di valori che riflettono l'esposizione effettiva, in una valutazione del rischio individuale in una situazione lavorativa sulla quale Atlas non ha alcun controllo.

Se non utilizzato in modo idoneo, questo utensile può provocare la sindrome da vibrazioni mano-braccio. Per consultare una guida UE sulle vibrazioni

trasmesse a mani/braccia, accedere al sito <http://www.pneurop.eu/index.php> e selezionare 'Tools' (Strumenti) quindi 'Legislation' (Normative).

Si raccomanda l'adozione di un programma di controllo sanitario finalizzato a individuare i primi sintomi di un'eventuale esposizione alle vibrazioni, affinché sia possibile modificare le procedure di gestione e aiutare a prevenire disabilità significative.

Ulteriori informazioni sulle vibrazioni Se non è gestito correttamente, l'utilizzo del presente utensile può causare la sindrome da vibrazioni mano-braccio.

Le presenti informazioni aggiuntive sulle vibrazioni possono essere di ausilio ai datori di lavoro nell'espletamento dei relativi propri contrattuali (per esempio in conformità alla direttiva UE 2002/44/CE) per valutare i rischi per i lavoratori derivanti dalle vibrazioni mano-braccio associate all'impiego di questo utensile.

Gli avvitatori con frizione di sicurezza sono adatti per le applicazioni autofilettanti, autoforanti o per la lavorazione del legno, nelle quali i requisiti di coppia non sono costanti.

- Il valore dichiarato delle vibrazioni può essere utilizzato per valutare le vibrazioni durante il serraggio. Durante lo slittamento, la frizione può produrre emissioni vibratorie notevolmente più elevate che variano in relazione all'impostazione della coppia. Tipica emissione vibratoria durante la rotazione del cricchetto all'impostazione massima della coppia: Valore del rischio vibratorio residuo - volume m/s² (valore vibratorio totale)
- Utilizzare questo utensile esclusivamente per lavorazioni che non possono essere eseguite in modo soddisfacente con altri tipi di avvitatori, che presentano rischi vibratorii inferiori.
- Le emissioni vibratorie variano notevolmente a seconda del compito e della tecnica adottata dall'operatore. Per alcune applicazioni possono verificarsi emissioni non comprese nell'intervallo citato.
- Gli operatori devono ottimizzare la tecnica adottata al fine di minimizzare il tempo di slittamento della frizione per ciascuna operazione di fissaggio.
- Per l'applicazione prevista per questo utensile, si valuta che il funzionamento normale implichi un tempo di slittamento della frizione inferiore a 0,5 s per dispositivo di fissaggio.

Si tenga presente che l'impiego dell'utensile per un'unica applicazione specialistica può produrre un'emissione media diversa e in tal caso si

raccomanda vivamente una valutazione specifica delle emissioni vibratorie.

Exploded views/tables

Spare parts

Parts without ordering number are not delivered separately for technical reasons.

The use of other than genuine Atlas Copco replacement parts may result in decreased tool performance and increased maintenance and may, at the company option, invalidate all warranties.

Handle

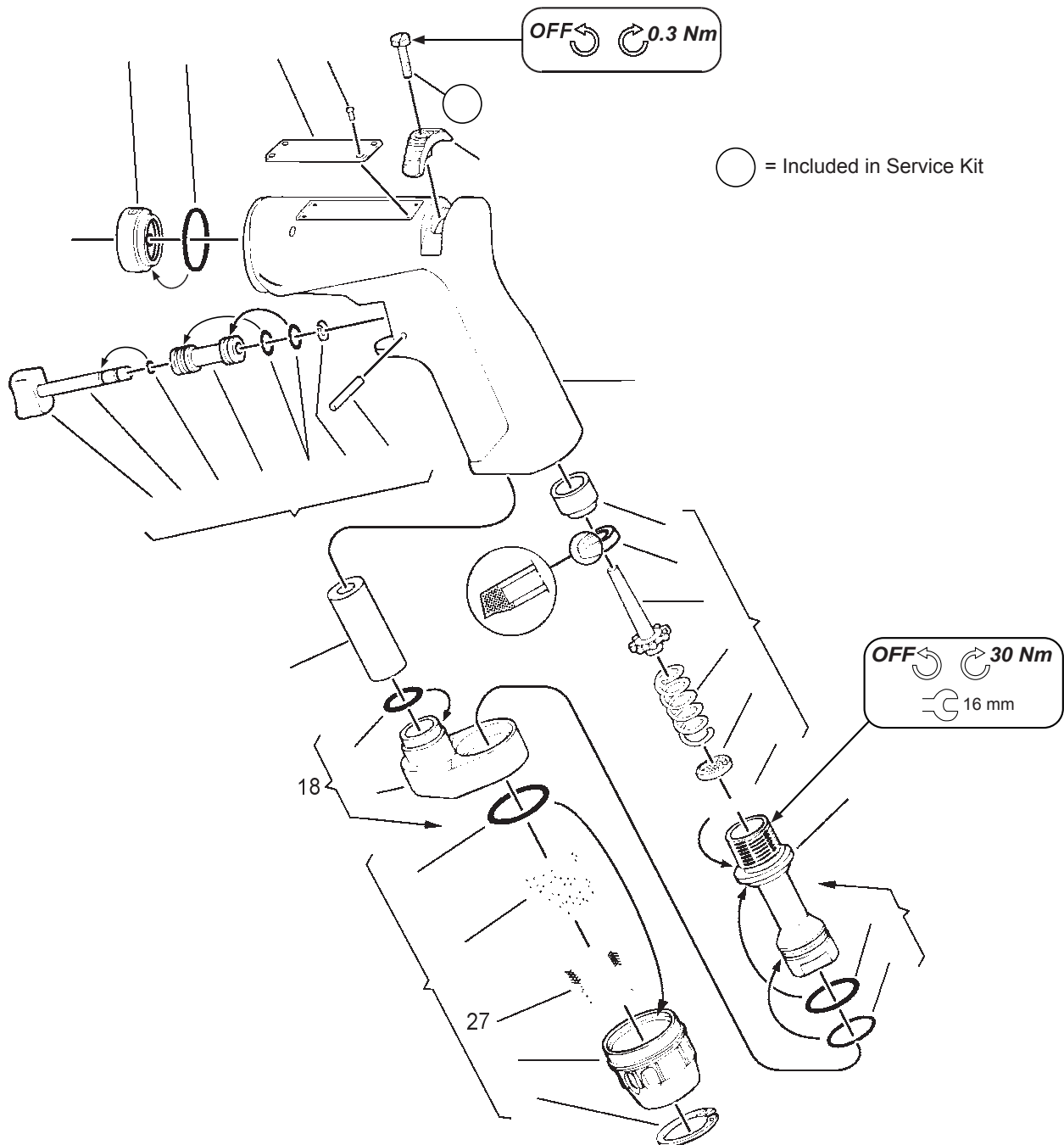

Ref. No.	Ordering No.	Qty	Description	Remark / Included in Service kit
1	-	1	Motor casing	
2(3-9)	4210 1934 90	1	Trigger kit	
3	-	1	Trigger	
4	-	1	Pin	
5	0663 9304 00	1	O-ring	3.6x1
6	-	1	Valve liner	
7	0663 6114 00	2	O-ring	7.1x1.6
8	0335 3105 00	1	Circlip	RS 3.2x7x0.6
9	-	1	Pin	FRP 2x14

Ref. No.	Ordering No.	Qty	Description	Remark / Included in Service kit
10(11-16)	4110 1338 92	1	Valve kit	
11	-	1	Valve seat	
12	-	1	Valve seat	Service kit 4081 0053 90
13	-	1	Valve	
14	4210 2004 00	1	Spring	
15	4110 1397 00	1	Strainer	
16	0663 6124 00	1	O-ring	17.1x1.6
17	4210 1961 00	1	Adapter	G 1/4". With NPT-thread (for the US and Canada) 4210 1961 01
18(19-22)	4210 1930 92	1	Exhaust kit	
19	0663 9084 00	1	O-ring	17.5x3
20	0663 6124 00	1	O-ring	17.1x1.6
21	0663 9019 00	1	O-ring	14x1.2
22	-	1	Exhaust casing	
23	4210 2009 00	1	Tube	
24(25-29)	4210 1929 91	1	Deflector, compl.	
25	0663 9103 00	1	O-ring	22.22x2.62
26	-	1	Silencer	
27	-	1	Filter	
28	-	1	Exhaust deflector	
29	0335 1100 02	1	Circlip	A20 X 1.2AV
30	4210 1815 01	1	Reversing valve	
31	-	1	O-ring	21x2 / Service kit 4081 0053 90
32	4210 1857 00	1	Reversing knob	
33	-	1	Screw	K25 2.5x14 / Service kit 4081 0053 90, Small parts kit 4081 0055 90
34	-	1	Data plate	
35	0244 4101 00	4	Screw	1.5x3

Motor

○ = Included in Service Kit

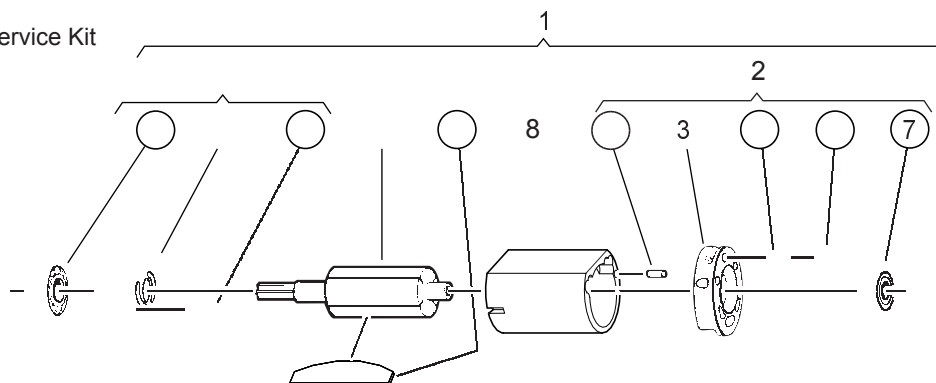

7001050

Ref. No.	Ordering No.	Qty	Description	Remark / Included in Service kit
1(2-14)	4210 2859 92	1	Motor, compl.	
2(3-7)	-	1	End plate, compl.	
3	4210 1858 00	1	End plate	
4	-	1	Parallel pin	CP 2h6x6 / Small parts kit 4081 0055 90
5	-	1	Spring	Small parts kit 4081 0055 90
6	-	1	Retainer pin	Small parts kit 4081 0055 90
7	-	1	Ball bearing	625-2Z / Motor unit kit 4081 0163 90
8	4210 0324 01	1	Cylinder	
9	4210 1952 01	1	Rotor	z = 7
10	-	5	Vane	Motor unit kit 4081 0163 90
11(12-14)	-	1	End plate, compl.	
12	4110 1289 00	1	End plate	
13	-	1	Key	2x2x12 / Small parts kit 4081 0055 90
14	-	1	Ball bearing	607-2Z / Motor unit kit 4081 0163 90

Gear

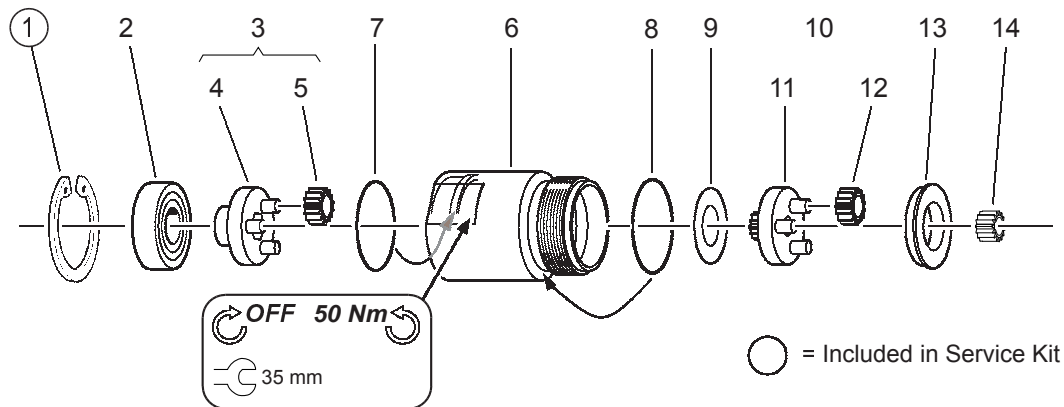

Ref. No.	Ordering No.	Qty	Description	Remark / Included in Service kit
1	-	1	Circlip	J 32x1.2V / Small parts kit 4081 0055 90
2	0502 1209 00	1	Ball bearing	6001-2Z
3(4-5)	4210 1950 90	1	Planetary gear	
4	-	1	Planetary gear, compl.	
5	4210 1940 00	3	Gear wheel	z = 15
6	4210 2824 00	1	Gear rim	z = 45
7	0663 2101 89	1	O-ring	28x1
8	0663 6131 00	1	O-ring	32.1x 1.6
9	4210 1943 00	1	Washer	
10(11-12)	4210 1945 90	1	Planetary gear	
11	-	1	Planetary shaft	
12	4210 1940 00	3	Gear wheel	z = 15
13	4210 1979 00	1	Washer	
14	4210 1938 00	1	Gear wheel	z = 7/13

Clutch

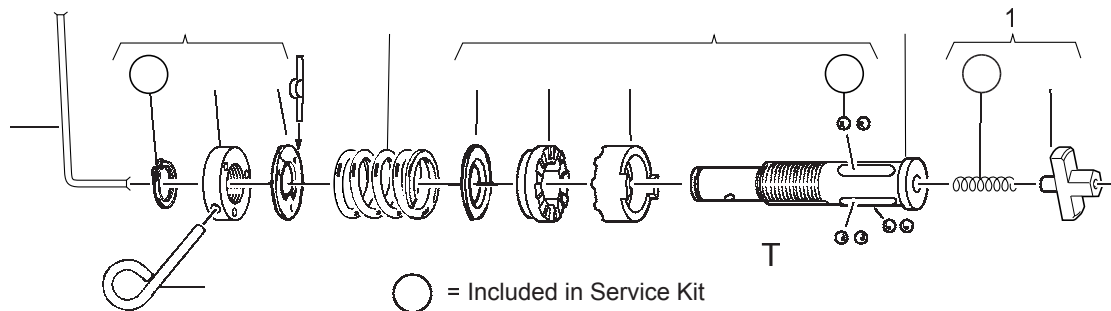

Ref. No.	Ordering No.	Qty	Description	Remark / Included in Service kit
1(2-3)	4210 2364 90	1	Driver, compl.	
2	-	1	Driver	
3	-	1	Spring	Small parts kit 4081 0055 90
4	4210 2318 00	1	Spindle	
5(6-9)	4210 2317 93	1	Clutch jaw, compl.	
6	-	6	Ball	Ø 4 mm / Small parts kit 4081 0055 90
7	-	1	Clutch jaw	
8	4210 2316 00	1	Ring	
9	4210 2319 00	1	Washer	
10	4210 1972 00	1	Spring	Red, Ø 24.5 L = 27 mm
11(12-14)	4210 2321 90	1	Adjustment kit	
12	-	1	Washer	
13	-	1	Nut	
14	-	1	Circlip	SGA 10 / Small parts kit 4081 0055 90
15	4210 2325 00	1	Adjustment key	
16	0902 0165 00	1	Allen key	1/4"

Clutch housing

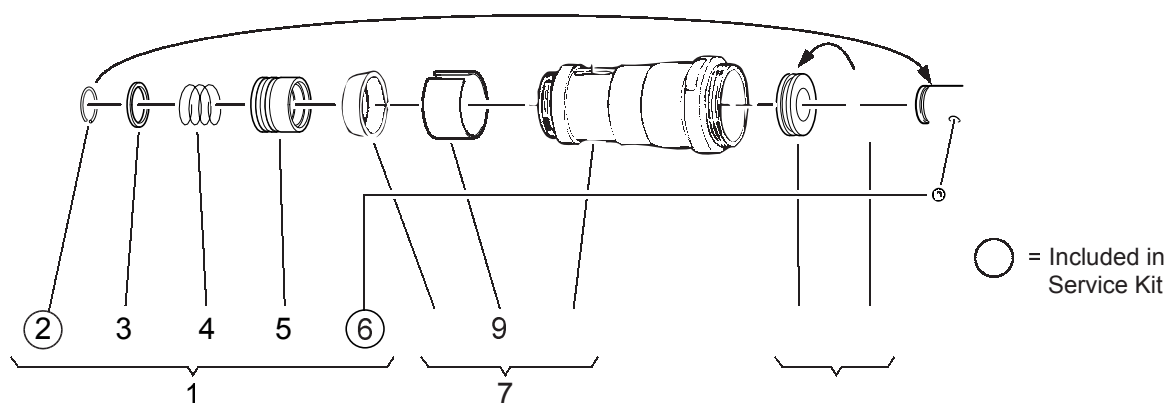

Ref. No.	Ordering No.	Qty	Description	Remark / Included in Service kit
1(2-6)	4210 2326 90	1	Quick change chuck	
2	-	1	Snap ring	Form A10 / Small parts kit 4081 0055 90
3	-	1	Ring	
4	-	1	Spring	
5	-	1	Sleeve	
6	-	1	Ball	Ø 3 mm / Small parts kit 4081 0055 90
7(8-10)	4210 2322 80	1	Clutch housing	
8	4210 2863 00	1	Front protection	
9	4210 2008 00	1	Protection ring	Ø26 x 16.6 mm
10	-	1	Clutch housing	
11(12-13)	4210 1957 80	1	Bushing	
12	-	1	Bushing	
13	0663 6124 00	1	O-ring	17.1x1.6

Service Kits

Service kit — Handle

Ordering No. 4081 0053 90

Ordering No.	Qty	Description	Remark / Included in Service kit
-	1	Valve seat	
-	1	O-ring	21x2
-	1	Screw	K25 2.5x14

Service kits are designed for a variety of products. This Service kit may contain more parts than listed in the table and parts might remain unused.

Small-parts kit — Handle / Motor / Gear / Clutch / Clutch housing

Ordering No. 4081 0055 90

Ordering No.	Qty	Description	Remark / Included in Service kit
-	1	Screw	K25 2.5x14
-	1	Parallel pin	CP 2h6x6
-	1	Spring	
-	1	Retainer pin	
-	1	Key	2x2x12
-	1	Circlip	J 32x1.2V
-	1	Spring	
-	6	Ball	Ø 4 mm
-	1	Circlip	SGA 10
-	1	Snap ring	Form A10
-	1	Ball	Ø 3 mm

Service kits are designed for a variety of products. This Service kit may contain more parts than listed in the table and parts might remain unused.

Motor-unit kit — Motor

Ordering No. 4081 0163 90

Ordering No.	Qty	Description	Remark / Included in Service kit
-	1	Ball bearing	625-2Z
-	5	Vane	
-	1	Ball bearing	607-2Z

Service kits are designed for a variety of products. This Service kit may contain more parts than listed in the table and parts might remain unused.