

INDICE

GENERALITÀ	2
UTILIZZO DEL MANUALE	2
ADEGUAMENTO ALLE DIRETTIVE	3
PINZE DI SOLLEVAMENTO	4
DESCRIZIONE DELLA MACCHINA	4
MODELLI E CARATTERISTICHE	5
MODELLI E CARATTERISTICHE	6
MODELLI E CARATTERISTICHE	7
MODELLI E CARATTERISTICHE	8
MODELLI E CARATTERISTICHE	10
MODELLI E CARATTERISTICHE	11
IMBALLAGGIO	13
INSTALLAZIONE	14
ATTIVITÀ PRELIMINARE	14
DISIMBALLAGGIO	14
MESSA IN FUNZIONE	15
PREPARAZIONE DEL PERSONALE	16
NORME DI IMPIEGO	17
MANUTENZIONE	18
RESPONSABILITÀ E GARANZIA	19
ASSISTENZA	20
DATI IDENTIFICATIVI	21
ALLEGATI	22

<h2>GENERALITÀ</h2>

UTILIZZO DEL MANUALE

Questo manuale descrive le pinze in oggetto, specificando:

1. Le caratteristiche tecniche costruttive
2. Il campo d'applicazione
3. Le norme d'impiego.

Questo strumento deve essere letto prima dell'utilizzo delle pinze e deve poi restare a disposizione del personale addetto per consultazione.

In particolare deve essere letto :

- dall'operatore che utilizza la macchina;
- dal personale di manutenzione;
- dall'installatore della nuova attrezzatura;
- dal responsabile dell'area operativa.

E' possibile richiedere una copia del presente manuale in caso di smarrimento o deterioramento, chiamando il Servizio Assistenza della Finat Srl..

ADEGUAMENTO ALLE DIRETTIVE

Descrizione	Direttive
Documentazione	Direttiva Macchine 2006/42/CE
Progettazione	
Costruzione	

Il fascicolo tecnico, di cui fa parte l'analisi dei rischi applicabili alla macchina in oggetto, è disponibile a richiesta.

La dichiarazione del costruttore attesta la conformità dell'oggetto alle direttive sopracitate.

PINZE DI SOLLEVAMENTO

DESCRIZIONE DELLA MACCHINA

S.n.	Temi	Descrizione
01	Denominazione	Pinza di sollevamento a posizionamento manuale.
02	Utilizzo	Movimentazione, sollevamento, traslazione e deposito di lamiere, travi, tondi e manufatti in calcestruzzo, marmo etc. DUREZZA SUPERFICIALE DEI PEZZI DA SOLLEVARE 37HRC (345 HB, - 1166N/mm²)
03	Campo di Impiego	Officine e/o industrie dove si necessita una rapida movimentazione di carichi tramite carroponti, gru e/o carrelli elevatori.
04	Limiti di Impiego	I dati dei limiti d'impiego sono riportati sulla targa, applicata sulla pinza stessa, e sul manuale d'uso e manutenzione. Salvo nei casi specificamente previsti (Tipo VAL con protezioni in cuoio), le pinze NON DEVONO ESSERE UTILIZZATE per il sollevamento di lastre e lamiere di durezza superiore a quanto sopra indicato, per motivi di sicurezza di presa e per non danneggiare materiali lisci o lucidi.
05	Scorretto Utilizzo	Si considera tale l'utilizzazione della pinza fuori dei parametri e delle modalità d'uso indicate sulla targa e sul manuale.
06	Dati tecnici	Vedi nelle pagine seguenti le caratteristiche tecniche relative alla pinza interessata. Tali dati sono inoltre disponibili sui cataloghi commerciali disponibili presso i punti di distribuzione del sollevatore.
07	Tipi di pinze	Sono disponibili i seguenti modelli : art. V 0,75-1,5-3,0-6,0 ; VL 1,5-3,0-6,0-9,0-12,0 art. B 0,75-1,5-3,0 ; BL 0,75-1,5 art. VAL 0,25-0,5-1,0 art. HE 1,0-2,0-4,0-6,0 ; HDA 3,0-6,0-8,0 ; HD 3,0-6,0-8,0-10,0 art. H e HL 3,0-6,0 ; art. Handclamp ; art. R 0,15-1,0-2,5 art. SCC 0,5-0,75-1½-3-6-IW : art. DLC ½, DLC ½V art. HHC ½-1-2-3-5-1G-2G-3G-5G-1/2S-1S-2S-3S-5S art. SKC 150-250-250W ; art. AUC 500 ; art. CUC 500-1000 ; art. HHC 1W art. UCG 150-250M; KRC 1S-1 ; art.CGC 250-500-1000-250N-500N art. SSCC 0,5 art. AMCS-250 N; AMCS-500N
08	Materiali costruttivi	<ul style="list-style-type: none"> Struttura portante in Fe 430
09	Temperature	La pinza può operare dentro un campo di temperature da - 20°C fino a +70°C.
10	Usura	<p>Meccanica: la struttura meccanica della pinza può riportare danni se sottoposta ad urti oppure a sollecitazioni meccaniche forti.</p> <p>Un utilizzo ed una manutenzione non attenta possono, col tempo, danneggiare la struttura della pinza, in particolare nelle parti mobili.</p>

MODELLI E CARATTERISTICHE

V e **VL** per trasporto verticale aperture ampie

Tipo	Portata kg	Apertura mm	Peso kg
V 0,75	750	0-13	2,3
V 1,5	1500	0-20	5,0
V 1,5	1500	0-30	7,4
V 3,0	3000	0-30	8,5
V 6,0	6000	5-40	25,0

Con leva di sicurezza

VL 1,5	1500	0-30	8,0
VL 1,5	1500	30-60	8,5
VL 1,5	1500	60-90	9,2
VL 3,0	3000	30-60	10,0
VL 3,0	3000	60-90	10,5
VL 6,0	6000	40-75	27,0
VL 9,0	9000	30-65	45,0
VL 9,0	9000	65-100	47,0
VL 12,0	12000	30-65	54,0
VL 12,0	12000	65-100	58,0



B e **BL** per manipolazione e sollevamento di putrelle, profili e contenitori metallici. In particolare il modello B 0,75 è destinato al sollevamento e manipolazione di fusti e barili.

Tipo	Portata kg	Apertura mm	Peso Kg
B 0,75	750	0-30	5,0
B 1,5	1500	0-30	6,0
B 3,0	3000	0-45	14,0

Con leva di sicurezza

BL 0,75	750	0-30	6,0
BL 1,5	1500	0-30	7,0



VAL per trasporto di lamiere delicate o Lucide. Ganasce rivestite in cuoio antigraffio.

Tipo	Portata kg	Apertura mm	Peso Kg
VAL 0,25	250	0-8	3,0
VAL 0,5	500	0-15	9,0
VAL 0,5	500	15-30	10,0
VAL 1,0	1000	0-25	15,0
VAL 1,0	1000	25-50	16,0



MODELLI E CARATTERISTICHE

HE per trasporto orizzontale di lamiera singole.
Da **NON utilizzare** per il sollevamento di pacchi di lamiera.

Tipo	Portata kg	Apertura Mm	Peso kg
HE 1,0	500	0-60	6,0
HE 2,0	1000	0-60	6,3
HE 4,0	2000	0-60	6,5
HE 6,0	3000	0-60	7,0



HDA per trasporto orizzontale di lamiera e pacchi di lamiera. Con protezione

Tipo	Portata kg	Apertura Mm	Peso coppia Kg
HDA 3,0	3000	0-60	32,0
HDA 3,0	3000	40-100	34,0
HDA 6,0	6000	0-60	34,0
HDA 6,0	6000	40-100	35,0
HDA 8,0	8000	0-50	36,0



HD per trasporto orizzontale di lamiera e pacchi di lamiera

Tipo	Portata kg	Apertura Mm	Peso coppia kg
HD 3,0	3000	0-60	24,0
HD 3,0	3000	40-100	27,0
HD 3,0	3000	100-160	33,0
HD 6,0	6000	0-60	28,0
HD 6,0	6000	40-100	29,0
HD 6,0	6000	100-160	35,0
HD 8,0	8000	60-140	44,5
HD 10,0	10000	0-60	43,0
HD 10,0	10000	40-100	47,0
HD 10,0	10000	100-160	50,0



MODELLI E CARATTERISTICHE

H e HL per trasporto orizzontale

Tipo	Coppia Portata kg	Apertura mm	Peso Kg
H 3,0	3000	0-25	12,0
H 6,0	6000	0-30	33,0

Con leva di sicurezza

HL 3,0	3000	0-25	13,0
HL 6,0	6000	0-30	34,0



R per tondi

Tipo	Portata kg	Apertura Mm	Peso Kg
R 0,15	150	35-50	2,0
R 1,0	1000	40-100	9,0
R 1,0	1000	80-150	13,0
R 1,0	1000	100-200	16,0
R 2,5	2500	180-300	36,0

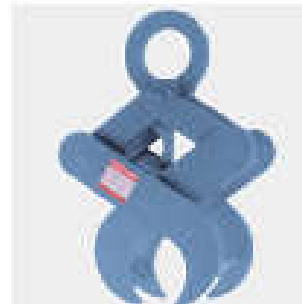

MANUALE

Tipo	Portata kg	Apertura mm	Peso Kg
Handclamp	75	0-13	1,6



MODELLI E CARATTERISTICHE

SCC per lamiera

Tipo	Portata Kg	Apertura mm	H1	H2	B1	B2	D	S	Kg
SCC 0,5	500	0-28	42	26	34	30	17	13	0,8
SCC 0,75	750	0-22	82	44	47	24	38	21	3,0
SCC 1 ½	1500	0-32	91	52	52	34	45	21	4,0
SCC 3	3000	0-50	105	60	59	54	50	21	6,0
SCC 6	6000	0-75	130	76	76	79	80	21	18,0
SCC IW	1000	50-100	126	88	54	106	45	21	6,0

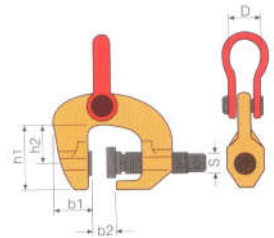

DLC/V per fusti

Tipo	Portata Kg	Apertura Mm	b mm	B Mm	D mm	T mm	L mm	KG
DLC 1/2	500	0-18	18	130	41	46	218	2
DLC 1/2V	500	-	-	-	-	-	-	9

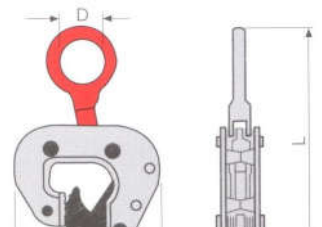

HHC per tubi

Tipo	Portata Kg	Apertura mm	b mm	S mm	W mm	Peso Kg
HHC ½	500	58	42	30	63	1,1
HHC 1	1000	65	47	40	80	2,1
HHC 2	2000	80	58	54	105	4,5
HHC 3	3000	95	68	65	125	7,8
HHC5	5000	125	90	85	160	16,5
HHC 1G	1000	65	47	40	80	2,4
HHC 2G	2000	80	58	54	105	4,9
HHC 3G	3000	95	68	65	125	8,4
HHC 5G	5000	125	90	85	160	17,2
HHC ½ S	500	58	42	16	49	1,0
HHC 1S	1000	65	47	22	63	1,9
HHC 2S	2000	80	58	31	82	3,8
HHC 3S	3000	95	68	39	99	6,4
HHC 5S	5000	125	90	50	125	14,2

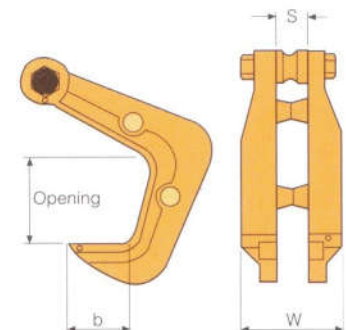
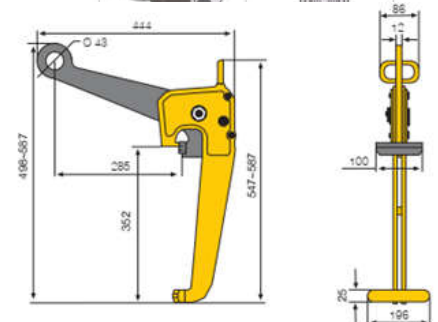

SKC per manufatti in calcestruzzo

Tipo	Portata kg	Apertura Mm	A mm	B mm	Spessore mm	Peso Kg
SKC 150 man.	150	30-60	65	185	31	3
SKC 150 c/paranco	150	30-60	65	185	31	3
SKC 250 c/paranco	250	50-80	85	190	32	3
SKC 250W c/paranco	250	70-100	105	210	32	3,5

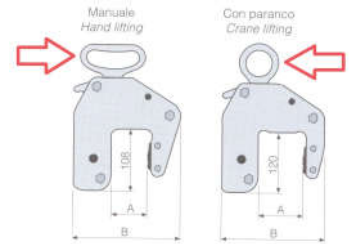

AUC 500 per manufatti in calcestruzzo ad apertura variabile

Tipo	Portata Kg	Apertura mm	Peso Kg
AUC 500	500	30-160	16

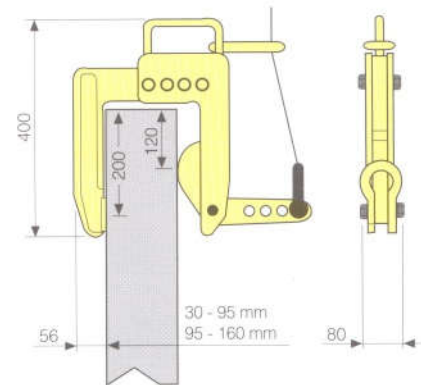

CUC per manufatti in calcestruzzo

Tipo	Portata kg	Apertura mm	A mm	B mm	C mm	D mm	Peso kg
CUC 500	500	40-60	290	365	125	200	6
CUC 1000	1000	65-90	400	460	130	230	15

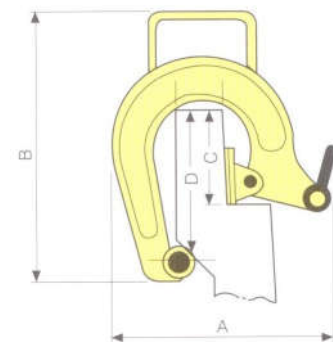

HHC 1W per manufatti in calcestruzzo

Tipo	Portata Kg	Spessore max mm	Peso Kg
HHC 1W	2000	100	10

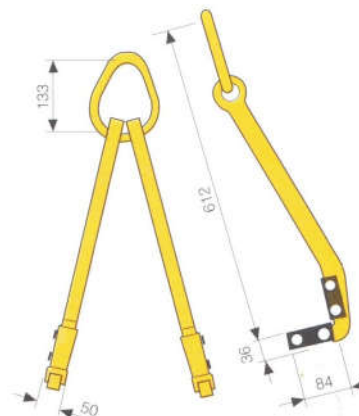

MODELLI E CARATTERISTICHE

UGC per manufatti in calcestruzzo uso manuale

Tipo	Portata kg	Apertura Mm	Peso Kg
UGC 150	150	400-450-500-550-600	8

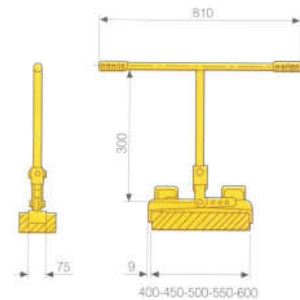

UGC-M per manufatti in calcestruzzo apertura regolabile

Tipo	Portata kg	Apertura mm	Peso Kg
UGC- 250M	250	580-1050	16

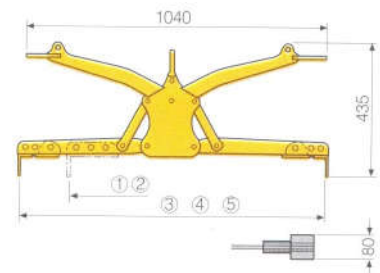

KRC per manufatti in calcestruzzo

Tipo	Portata kg	Apertura mm	B mm	C Mm	Dmm	Peso Kg
KRC 1S	1000	200-250-300-350	298	166	429-579	12
KRC 1	1000	250-300-350-400	334	202	478-628	15

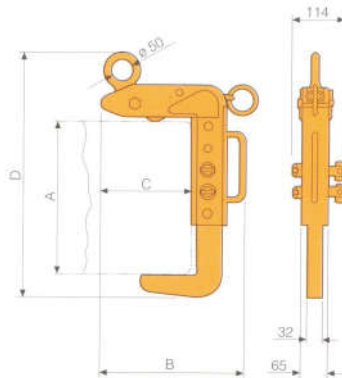

SSCC moschettone di sicurezza

Tipo	Portata kg	Apertura mm	Peso Kg
SSCC 0.5	160	3-28	0,6

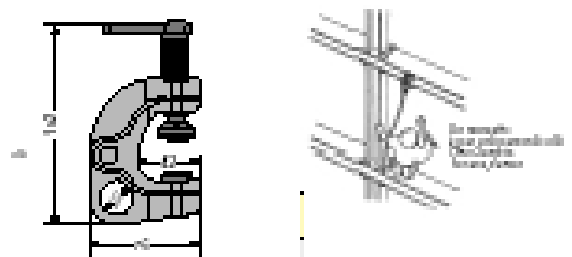

MODELLI E CARATTERISTICHE

CGC per manufatti in calcestruzzo

Tipo	Portata kg	Apertura mm	Peso Kg
CGC 250	250	30-160	7
CGC 500	500	30-160	12
CGC 1000	1000	60-180	19

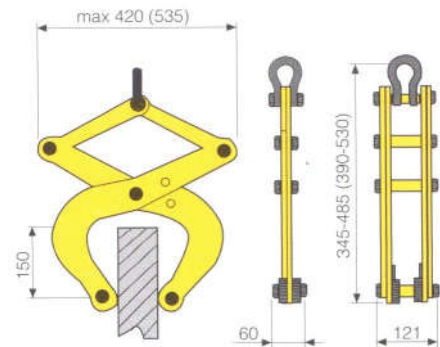

CGC-N per manufatti in calcestruzzo con protezioni

Tipo	Portata Kg	Apertura mm	Peso Kg
CGC 250N	250	30-140	7
CGC 500N	500	30-140	13

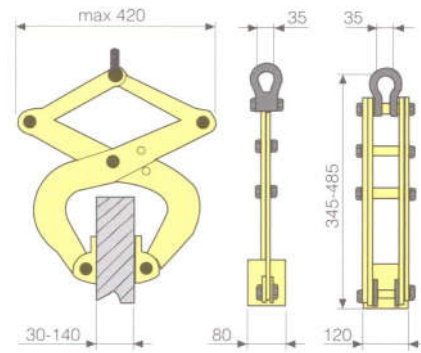

HLC- U per lamiere profilati e tubi

Tipo	Portata kg	Apertura mm	Peso Kg
HLC 0.5U	0,500	0-25	3,2
HLC 1U	1.000	0-30	5,1
HLC 2U	2.000	0-35	8,7
HLC 3U	3.000	0-40	13,5
HLC 5U	5.000	0-45	21,5

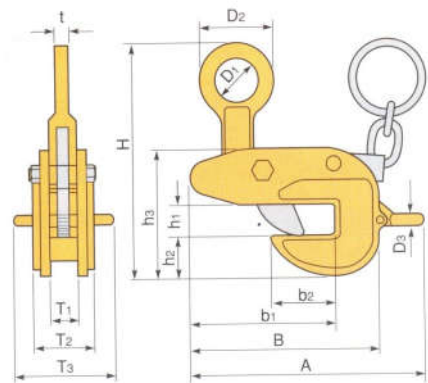

AMCS-N per blocchi-apertura regolabile- con protezioni

Tipo	Portata Kg	Apertura mm	Peso Kg
AMCS-250N	250	10-240	5,4
AMCS-500N	500	10-240	7,3



ATTENZIONE

LA CAPACITÀ DI CARICO NOMINALE ED INVALIDABILE DELLA PINZA VIENE INDICATA DALLA TARGA APPOSTA SULLA STESSA.

IMPORTANTE

LEGGERE IL CAPITOLO SULLE NORME DI IMPIEGO.

IMBALLAGGIO

- SCATOLA DI CARTONE

L'imballo standard non è impermeabilizzato contro la pioggia ed è previsto per destinazioni via terra e non via mare e per ambienti coperti e non umidi.

Sono previste indicazioni per : pesi, punti di sollevamento, orientamento di stoccaggio.

Procedere ad un controllo visivo dell'imballo e della merce prima di movimentare il carico per accertare eventuali danneggiamenti o rotture.

LE OPERAZIONI DI MOVIMENTAZIONE DEVONO ESSERE ESEGUITE DA PERSONALE AUTORIZZATO, ISTRUITO, EQUIPAGGIATO ED ATTREZZATO
LE OPERAZIONI DI SOLLEVAMENTO E MOVIMENTAZIONE DEVONO ESSERE ESEGUITE NEL RISPETTO DELLE NORME DI SICUREZZA.

AVVERTENZE

A)LE PINZE DI SOLLEVAMENTO LAVORANO SENZA ALCUN PROBLEMA CON PEZZI DA MOVIMENTARE CON DIMENSIONI CONFORMI.

B) SI RACCOMANDA DI VERIFICARE ATTENTAMENTE LE SUDDETTE INDICAZIONI PRIMA DI PROCEDERE AL SOLLEVAMENTO.

C)SI RACCOMANDA DI VERIFICARE PERIODICAMENTE IL GRADO DI SERRAGGIO DEI PERNI E DEI GRILLI(DOVE PRESENTI).

INSTALLAZIONE

ATTIVITÀ PRELIMINARE

1. Verificare che le caratteristiche tecniche e la portata di targa dell'apparato di movimentazione cui andrà asservito la pinza/e, come ad esempio:

- Gru a braccio
- Carro ponte
- Paranco etc.

Sia adeguata alla portata della stessa ed ai carichi da movimentare;

2. Predisporre e verificare la compatibilità dell'attacco per l'installazione meccanica a bordo del movimentatore.
3. Esporre l'opportuna cartellonistica monitoria.

DISIMBALLAGGIO

1. Verificare che l'imballo non presenti tracce di colpi o altro che possano indicare un eventuale danneggiamento del contenuto. Nel caso di presenza di danni, anche presunti e non dimostrabili nell'immediato, procedere nel seguente modo:

- **Avvertire il trasportatore, meglio se l'autista stesso.**
- Inviare una lettera di contestazione del danno.
- Avvertire il Rivenditore o direttamente la nostra Assistenza.
- Attivare l'iter per il recupero del danno, la riparazione o la sostituzione del sollevatore.

2. Predisporre l'attrezzatura necessaria per l'apertura dell'imballo.

3. Predisporre la documentazione di controllo

4. Aprire il coperchio dell'imballo

5. Estrarre la documentazione

6. Estrarre le parti meccaniche liberandole dall'imballo e disponendole in zona pulita per il controllo.

7. Verificare la presenza e l'integrità di tutti gli elementi del sollevatore

Nel caso di mancanze o danneggiamenti avvertire il Rivenditore o direttamente la nostra Assistenza.

LE OPERAZIONI DI DISIMBALLAGGIO DEVONO ESSERE ESEGUITE DA PERSONALE AUTORIZZATO, ISTRUITO, EQUIPAGGIATO ED ATTREZZATO ED INOLTRE ATTENENDOSI ALLE NORME DI SICUREZZA.

MESSA IN FUNZIONE

Una volta aperto l'imballo contenente la pinza, si può procedere alla messa in funzione dello stesso, che risulta essere molto semplice e sicura.

SEMPRE CHE VENGA RISPETTATI: I LIMITI DI CARICO DEL SOLLEVATORE E DEL CARROPONTE/GRU/GANCIO CUI LO STESSO VERRÀ AGGANCIATO; LE NORMATIVE VIGENTI IN MERITO AD OPERAZIONI DI MOVIMENTAZIONI CHE PRESUPPONGANO CARICHI SOSPESI.

- A) Estrarre la pinza dall'imballo e disporla a terra. Quest'operazione, se eseguita tramite la gru, carroponte o altro cui il sollevatore è destinato va opportunamente dimensionato, agganciando lo stesso mediante un gancio adatto ad ottenere un accoppiamento sicuro.
- B) **L'USO DEL SOLLEVATORE DEVE ESSERE AFFIDATO A PERSONALE AUTORIZZATO, ISTRUITO ED EQUIPAGGIATO**
- C) Sollevare la pinza mediante carroponte/gru e posizionarlo sul carico da movimentare. Operazione da eseguire prestando la massima attenzione al fatto che il carico sia compreso nel range prescritto per il sollevatore utilizzato (vedi targa apposta sul sollevatore o foglio prestazioni relativo).
- D) Posizionare la pinza sul carico da movimentare ed assicurarsi che lo stesso sia saldamente agganciato ed il peso correttamente distribuito.
- E) Eseguire la movimentazione del carico. Operazione da eseguire prestando attenzione alle normative vigenti in merito all'esecuzione di qualsiasi tipo di movimentazione con carico sospeso. **AREA OPERATIVA ASSOLUTAMENTE NON IMPEGNATA DA PERSONE**
- F) Appoggiare il carico per terra o su altra base d'appoggio. Operazione da eseguire prima di rilasciare il carico, prestando attenzione a che questo sia adagiato perfettamente a terra o su appoggio idoneo al sostentamento.
- G) Disimpegnare la pinza liberando il carico.

AVVERTENZA

LE SUDETTE OPERAZIONI DEVONO ESSERE ESEGUITE OTTEMPERANDO ALLE DISPOSIZIONI VIGENTI IN MERITO ALLA MOVIMENTAZIONE CON CARICHI SOSPESI.

PREPARAZIONE DEL PERSONALE

IL PERSONALE ADIBITO ALL'USO DELLA MACCHINA DEVE ESSERE QUALIFICATO E PREVENTIVAMENTE ISTRUITO

L'istruzione consiste in:

- 1° Lettura del presente manuale tecnico
- 2° Essere a conoscenza delle normative legate all'uso del sollevatore.
- 3° Essere a conoscenza delle norme di sicurezza legate all'esercizio delle sue mansioni.
- 4° Inoltre:
 - Non usare il sollevatore con presenza di personale nella zona di lavoro;
 - Non permettere l'uso del sollevatore a personale non autorizzato;
 - Non permettere la sosta o il transito di personale nella zona di lavoro in caso di carico sospeso.
 - Non permettere assolutamente la sosta o il transito di personale, anche se autorizzato, sotto il carico, senza prendere le adeguate misure di sicurezza contro il distacco del carico stesso.

ATTENZIONE

ASSUMERE TUTTE LE PRECAUZIONI ANTINFORTUNISTICHE DI LEGGE, VIGENTI NEL PAESE DOVE AVVIENE L'IMPIEGO, ED IN RELAZIONE AL TIPO DI APPLICAZIONE DELLE STAFFE.

NORME DI IMPIEGO

REGOLE FONDAMENTALI	
NON SOLLEVARE IL CARICO	<ul style="list-style-type: none">• Prima d'aver posizionato correttamente la pinza• Con caratteristiche di peso superiore alla portata massima della pinza, portata che risulta stampigliata sulla pinza stessa.• Con caratteristiche dimensionali non prescritte per le staffe e reperibili sul manuale d'uso e manutenzione.• Se lo stesso è sbilanciato
NON SGANCIARE LA PINZA	Prima d'aver appoggiato del tutto il carico per terra e d'essersi accertati della perfetta stabilità dello stesso.

LA TEMPERATURA DI ESERCIZIO È COMPRESA TRA -40 E + 80°C.

ATTENZIONE

SALVO NEI CASI SPECIFICAMENTE PREVISTI, NON UTILIZZARE LE PINZE PER IL SOLLEVAMENTO DI LASTRE O LAMIERE DI DUREZZA SUPERIORE A 37HRC (345 HB, - 1166N/MM²) O PER SOLLEVARE MATERIALI LUCIDI O DELICATI (ACCIAIO INOX).

MANUTENZIONE

CONTROLLI PERIODICI

- ◆ CONTROLLARE LO STATO DI FATTO DELLE PINZE.
- ◆ CONTROLLARE LO STATO DI USURA DEI PERNI E DEI GRILLI (DOVE PRESENTI)
- ◆ CONTROLLARE LO STATO DI FATTO DEI TIRANTI DELLE FUNI E/O DELLE CATENE(DOVE PRESENTI).

RESPONSABILITÀ E GARANZIA

La garanzia copre la sostituzione di tutti i particolari che risultassero difettosi all'origine.

Detti materiali saranno sostituiti gratuitamente dalla Finat Srl presso i propri stabilimenti.

Il periodo di garanzia è stabilito in dodici (12) mesi a partire dalla data di emissione del ns. DDT di vendita inerente al sollevatore.

Il rapporto sarà regolato dalle norme UCIMU (Unione Costruttori Italiani Macchine Utensili)

La garanzia resta valida se l'utente si attiene alle seguenti:

- Operare nei limiti d'impiego, indicate sulla targa, della macchina.
- Attenersi con scrupolo alle avvertenze sulle modalità di sollevamento indicate in questo manuale;
- Tenere una tabella sugli interventi di manutenzione;
- Effettuare la prevista manutenzione ordinaria;
- Non utilizzare il sollevatore in caso di avaria di quest'ultimo;
- Adibire all'uso della macchina personale adeguatamente addestrato.

Decade la garanzia ed inoltre il costruttore declina, ogni responsabilità, in caso di:

- Manomissione del sollevatore in qualsiasi caso.
- Uso contrario alle leggi antinfortunistiche e di sicurezza vigenti;
- Errata predisposizione delle strutture sulle quali la gru andrà ad operare;
- Inosservanza delle istruzioni;
- Uso del sollevatore al di fuori dei dati di targa.
- Uso improprio del sollevatore;
- Uso da parte di personale non addestrato.

ASSISTENZA

Quando s'interpella il servizio d'assistenza, è necessario fornire i seguenti dati:

- Numero di matricola del sollevatore
- Anno di costruzione
- Dati del cliente
- Indirizzo completo di recapito telefonico
- Persona incaricata o di riferimento
- Motivazione della richiesta d'intervento

Il contatto o la richiesta d'intervento può avvenire tramite:

- Chiamata telefonica al numero indicato nel riquadro sottostante
- Fax al numero indicato nel riquadro sottostante
- Lettera indirizzata come indicato nel riquadro sottostante

Il servizio d'assistenza tecnica resta a completa disposizione al seguente recapito:

**Finat S.r.l.
Via Acerenza, 3
20158 Milano (MI) Italy
Tel. 0039 02 3760141
Fax: 0039 02 39322028**

DATI IDENTIFICATIVI

NS CODICE:

MATRICOLA:

ANNO DI FABBRICAZIONE:

COSTRUTTORE: FINAT SRL
Via Acerenza, 3
20158 MILANO – MI – TEL. 02 3760141 – FAX 02 39322028

DATI IDENTIFICATIVI CLIENTE

SPETT. DITTA

.....

.....

.....

N.B. Il trattamento dei dati personali verrà svolto nell'ambito della legge 675/96

ATTESTATO DI RISPONDENZA FUNZIONALE

La ditta costruttrice dichiara che i sollevatori oggetto della presente attestazione sono conformi e soddisfano le relative norme di sicurezza.
Si dichiara inoltre di aver fornito la necessaria documentazione tecnica relativa ai limiti funzionali e di impiego dei sollevatori in questione ed alle modalità d'uso.

IL COSTRUTTORE

FINAT SRL

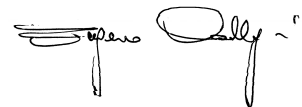

ALLEGATI

- CERTIFICAZIONE CEE
- REGISTRO VERIFICHE PERIODICHE
- _____
- _____



FINAT S.R.L.
20158 MILANO - ITALY - VIA ACERENZA, 3
TEL.: +39 023760141
FAX: +39 02 39322028
e-mail: info@finat.it - www.finat.it